

この度は弊社SRSエアバッグ対応ボスをお買い上げいただき誠に有り難う御座います。

当説明書は下記、車種に該当するお車に対しての補足説明となります。

取り説5ページ(手順2 - 7)と併用して作業を行って下さい。

該当車種以外、当説明書は不要となります。

オーディオレス車のみ

アクセラスポーツ/ワゴン/セダン GH系 H20.1 -

S - 620のボス品番はホーンコード(16P)から+電源(赤コード)、-電源(黒コード)を供給する方式を採用しておりますが上記該当車種についてはホーンコード(16P)から+電源(赤コード)の供給のみで-電源はステアリング本体からのボディアースから供給となります。従いまして該当車種についてホーンコード(16P)からの-電源(黒コード)を供給する配線は使用しないためビニールテープ等で絶縁処理を行う必要があります。

この絶縁処理は非常に重要な作業です。絶縁処理を行わないと車輛側クロックスプリングの破損を招く恐れがありますのでご注意下さい。お手数をお掛けしますが宜しくお願い致します。

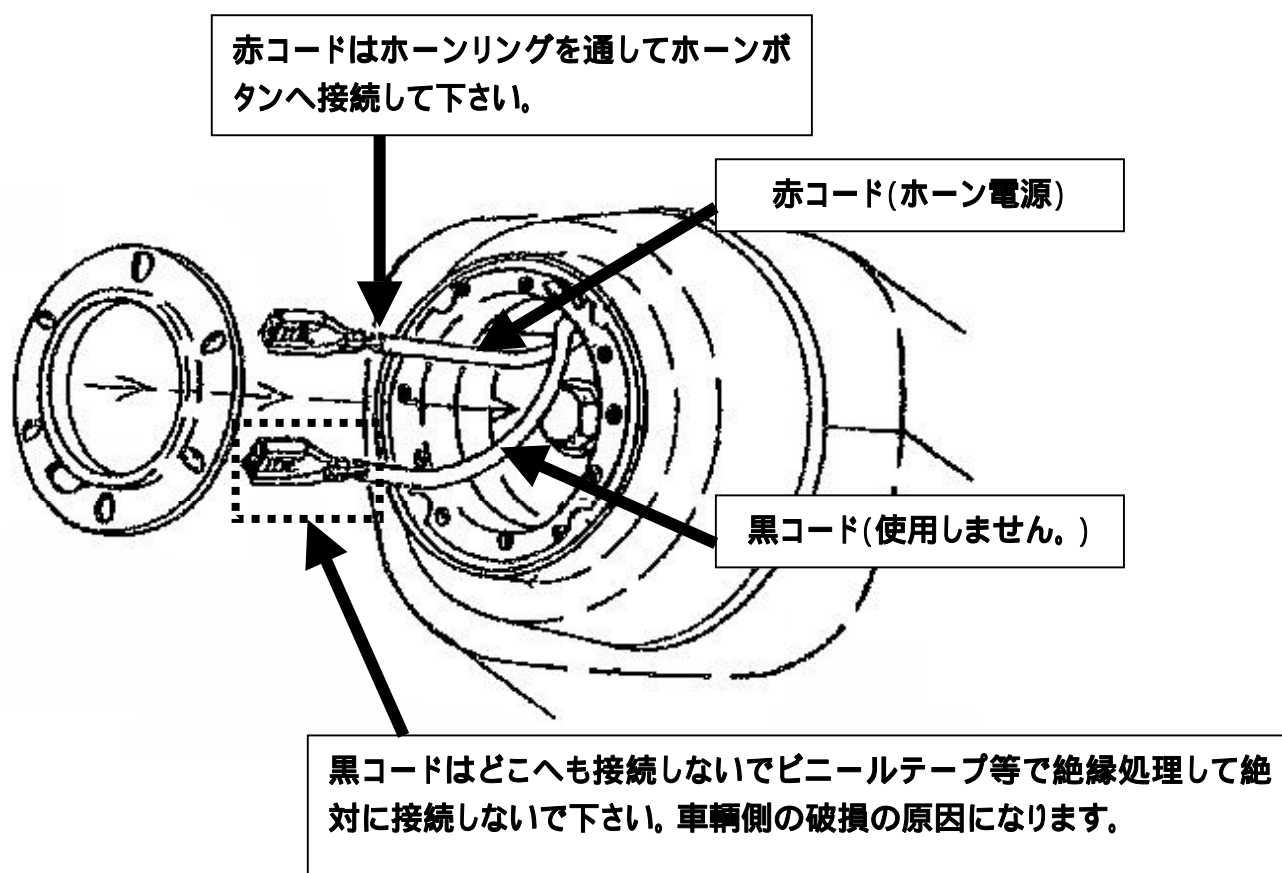

この絶縁処理はホーン動作の機能を完全にするための作業ですので確実に行って下さい。お手数をお掛けしますが宜しくお願い致します。

お問い合わせは、土、日曜日、祭日を除く、AM10:00 ~ PM6:00

TEL.048-464-6044 FAX.048-466-3047

大恵産業株式会社 〒351-0104 埼玉県和光市南 1-20-53